

# 3022 BHE 牛仔裤脚卷边车缝机

JEANS TECHNOLOGY

Vibemac Know-How

Step Sequence 25

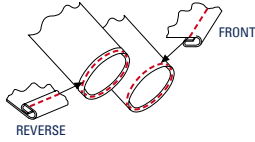

3022BHE 配备小圆咀机头,单针平缝/链缝线,简单更换拉筒部件适用于正/反方向折边车缝,配备步进马达,不需要更换齿轮便可调整车缝长度.另附大容量旋梭,专利设计的针式送布轮车缝裤脚边及任何布料.

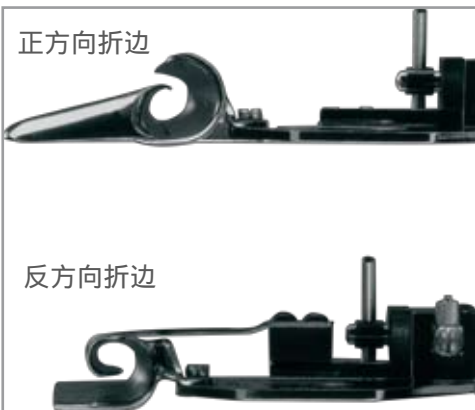

一分钟更换一个零件

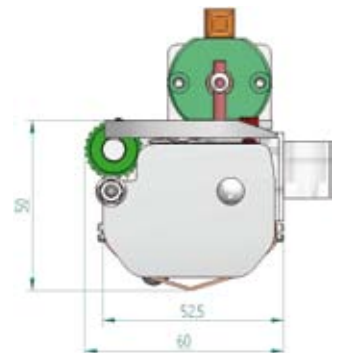

微型气缸

## 机器特点

3022BHE由威比玛公司单独设计生产此机器，  
3022BHE裤角卷边的高精确度，高产量和高度灵活性成为威比玛机器的特点。

配置机头可以由平缝线转为锁链线，款式更改也不需要更换新机器，  
只需购买一些零配件，几个小时更换后便可车缝新款式的裤脚边。

更换拉筒便可正方向折边或反方向折边，标准拉筒的裤脚折边宽度 9—30 mm；  
单独购买选购件拉筒，可以车缝 42 mm 裤脚折边。程控设定车缝长度，简单、快捷、方便。

独一无二的皮带式拖轮送布装置，保证高低缝针码一致；同进适用于车缝厚薄布料，  
保证产品质量。

大容量旋梭减少更换梭芯线次数；微型圆咀机头，也适用于童装和女装。

## 机器配置

- >> 灵活性: 不需要更换任何部件便可车缝厚薄布料
- >> XCGMFT 2005 程控剪线装置
- >> 独一无二的皮带式拖轮送布装置，保证高低缝针码一致；  
同时适用于厚薄布料，保证产品质量。
- >> 特制卷边裤脚装置可以正方向车缝裤脚边，同时可购买反方向折边装置。
- >> 标准范围，折边宽度 9 mm—30 mm
- >> 操作员可选择伸缩性气动元件，同时调节压脚高低选择手动或自动车缝。
- >> 气动式抬压脚
- >> 自动供油系统
- >> 大容量旋梭，控制绕线芯，提高产量
- >> 独立电子绕线芯装置
- >> 微型气缸适用于童装，女装
- >> 车缝长度更换时间：少于一分钟

安装XLG 55420Y 三菱马达和XCGMFT 2005 控制面板程序可以控制梭芯线数量，  
可选择配件 XCE 5000 控制台。

## 技术参数

车缝速度：4000 转  
标准车缝车度：0.9 - 9 mm  
卷边宽度：9 - 42 mm  
马 达：XLG 554 20Y  
电 压：220V 单相 50/60 Hz  
机 头：威比玛原厂机头  
控 制 箱：XCG MFY 2005

总 公 司：远东友诚有限公司  
国内公司：东莞市红河石贸易有限公司  
电 话：0769-82321818  
传 真：0769-82321819  
网 址：www.feh-riverstone.com

Gross Weight: 130 kg  
Fumigated Recycled  
Packing Dimension

